



# Hobro Ro- og Kajakklub

## KOMMANDOER

# INRIGGERINSTUKTION



## 2 årers inrigger

### Båden

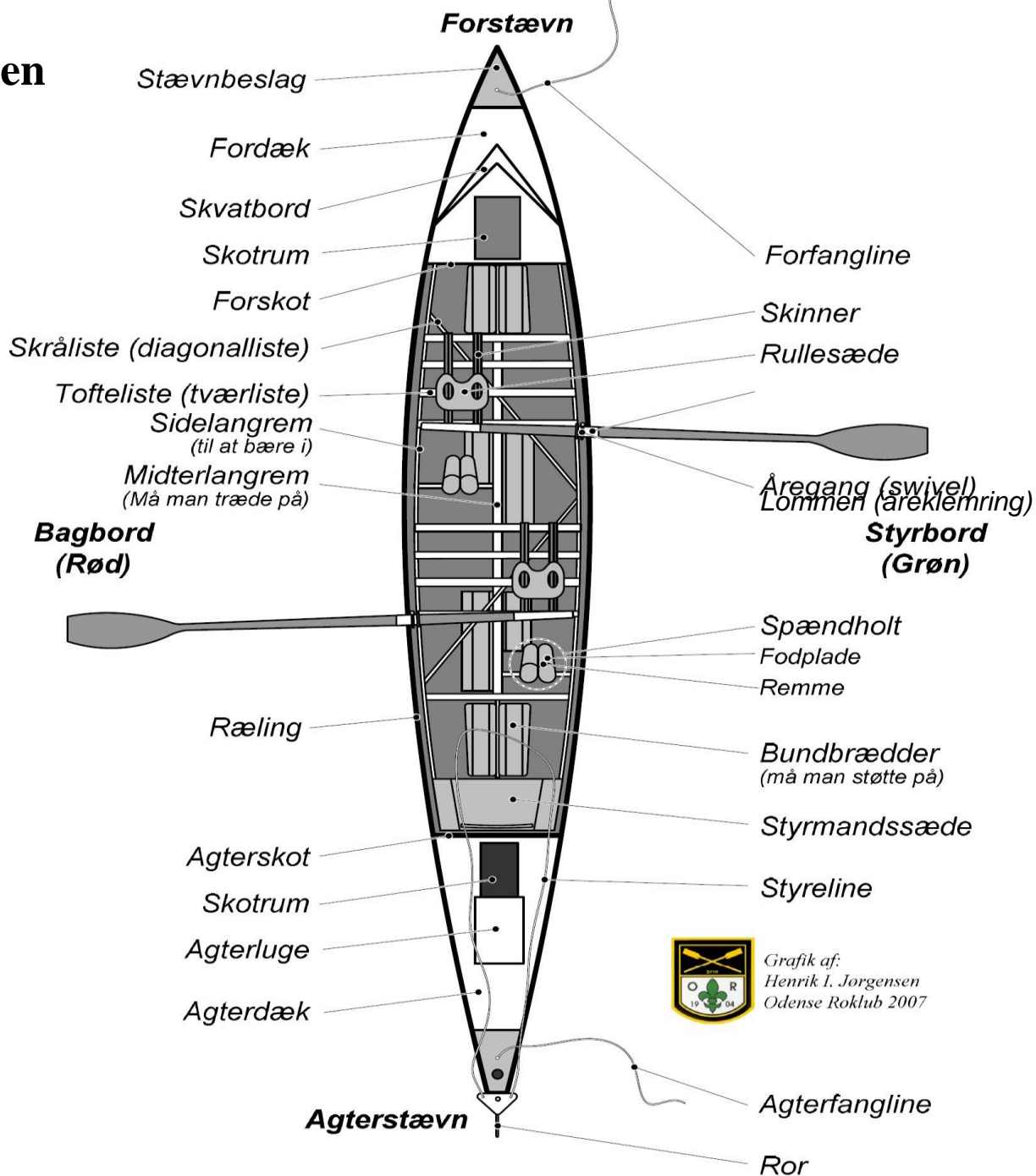

## Tværsnit af inrigger

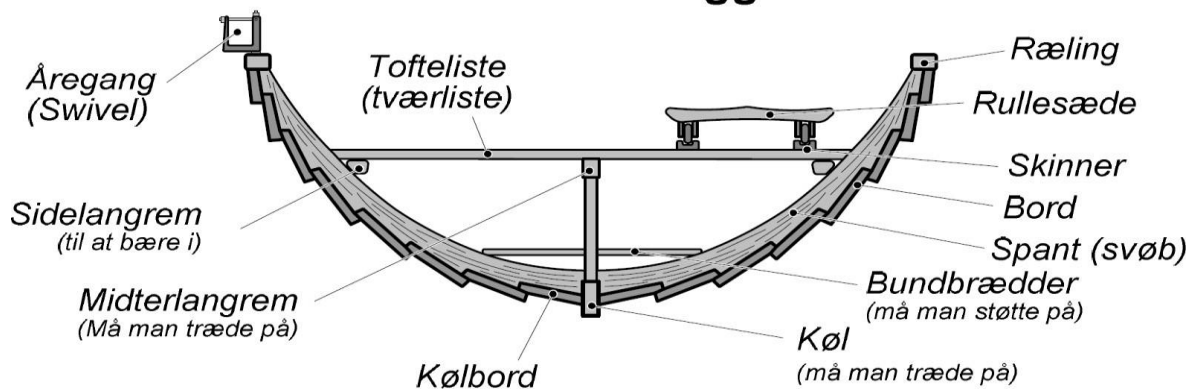

# Årerne

Årerne er tilpasset/justeret til den enkelte båd og man kan derfor ikke bruge dem i andre både.

**Big blade åre**

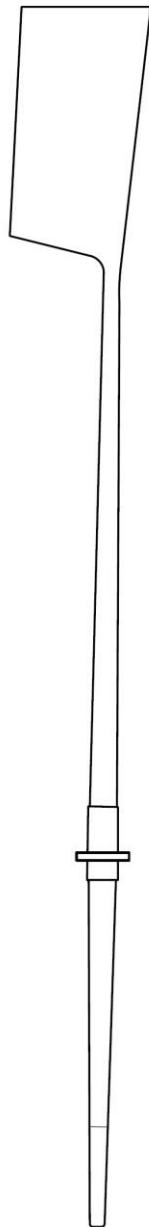

**Macon åre**

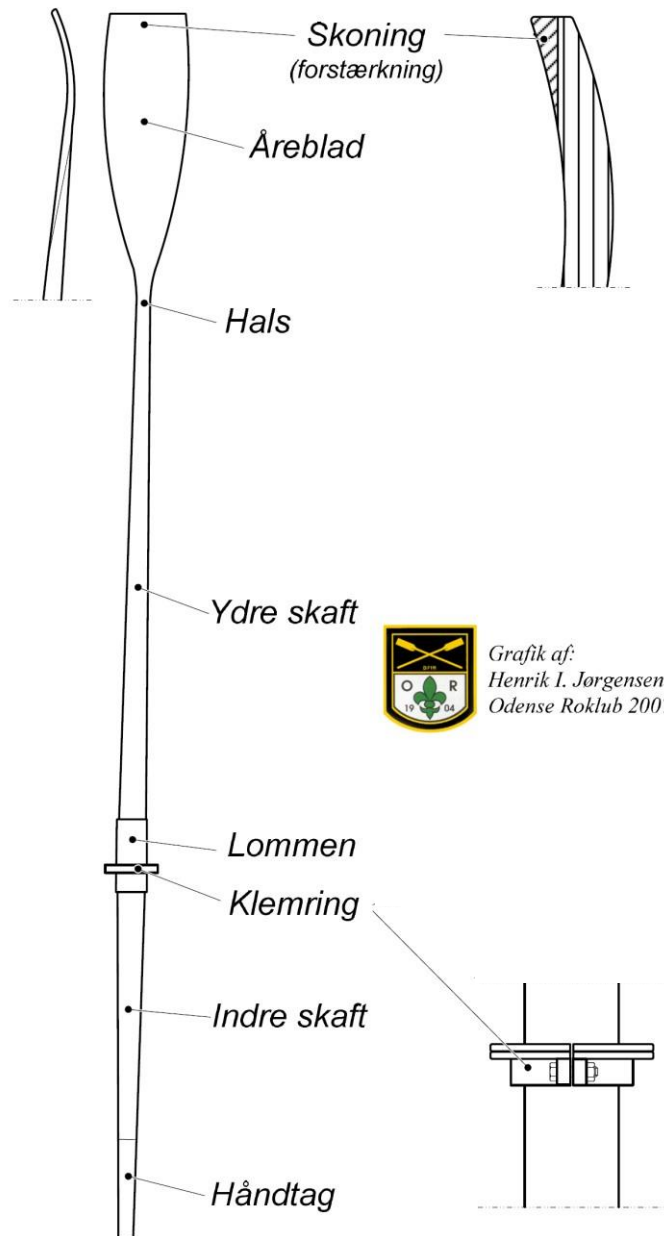

Grafik af:  
Henrik I. Jørgensen  
Odense Roklub 2007

Tegning af båd og årer er venligst udlånt af Odense Roklub.

# Kommandoer

## **Balance:**

Bruges af styrmanden, når han skal finde den placering, der giver båden den bedste balance. Udføres ved at roerne sidder med strakte ben og trykker åre- håndtaget ned mod rælingen, mens åren er skivet og står i en vinkel på 90 grader i forhold til båden.

## **Til roning klar:**

Gives som besked til roerne om at køre helt frem på rullerædet og placere åren, så den er lodret over vandet.

## **Ro væk:**

Gives som besked til roerne til at indlede ro trækket samtidigt.

## **Småt roning (Bagbord/styrbord):**

Gives som besked til roeren om at båden skal fremføres med mindre kraft - lavere hastighed. Kommandoen udføres ved, at roeren bevarer den samme ka- dance i roningen, men trækker svagere.

## **Fuldt træk:**

Gives som besked til roerne om igen at ro med normal kraft.

## **Lige træk:**

Gives som besked til roeren i den side (styrbord eller bagbord), der forinden har roet under kommandoen "Småt roning – styrbord/bagbord".

## **Vel roet - det er vel**

Bruges når styrmanden eller når en roer af den ene eller anden grund ønsker roningen/rotaget stoppet. Udføres ved straks at afbryde rotaget og sidde med strakte ben og arme med årebladet skivet fri af vandet.

## **Åren på vandet:**

Gives som besked til roeren om at sætte åre-bladet skivet vandret på vandet.

## **Sæt i:**

Kommandoen bruges til at bremse bådens fremdrift. Hvis der er god tid kom- manderes der først "klar til at sætte i". Hvis det er muligt, bør kommandoen i øvrigt først komme som en opfølgende kommando på "vel roet", fordi der ved udførelse af manøvreren vil opstå et stort pres på roeren.

Kommandoen udføres ved at roeren i en stilling med strakte arme og strakte ben straks sænker det skivede åreblad ned umiddelbart under vandoverfladen. (Årebladets kant drejes lidt for at fange vandet - ca. 45 grader).

### **Sæt hårdt i:**

Kommandoen bruges, når der øjeblikkeligt skal standses og/eller straks bakkes f.eks. ved optræk til en akut farlig situation. Der gives normalt intet varsel til denne kommando, men den kan komme som en opfølgende kommando til "sæt i". Kommandoen udføres ved at roeren straks lægger sin vægt fremefter, strækker ben og arme og sætter åren lodret i vandet med den hule side fremefter. Hvis åren allerede er i vandet drejes den, så den hule vender fremad.

### **Til skodning klar:**

Gives som et varsel om, at styrmanden vil have båden til at bakke. Roerne anbringer sig i en stilling med næsten strakte ben og bøjede arme, mens åren holdes i en stilling med den hule side mod stævnen (fri af vandet).

### **Skod - skod væk:**

Gives som kommando, til at roerne samtidigt skal indlede skodning (bakning). Kommandoen udføres ved at roeren sænker årebladet ned i vandet, strækker armene (skubber åren væk) og derefter bøjer benene. Manøvren gentages og med at skive åre mellem tagene. Under bakning kan roret ikke bruges til at styre båden!

### **Se til åren (Bagbord/styrbord/alle):**

Gives som besked til roerne, om at holde øje med sit åreblad. Kommandoen bruges under roning på smalle steder eller på steder, hvor der kan være forhindringer for åren. Kommandoen kan også anvendes under roning tæt ved kysten, hvor der er badende tæt på båden. Den enkelte roer skal herefter betjene åren, så den ikke støder på forhindringen. Roerne kan således "kvarte åre", lægge "åren langs" for at undgå faren eller beskadigelse af åren.

### **Kvart åre:**

Bruges på steder, hvor det er så smalt, at der ikke er plads til roning med årene i den normale position. Hvis muligt varsles først "klar til at kvarte årer". Kommandoen gives under "trækket" og udføres ved at roeren under "fremstrækket" slipper åren med den inderste hånd, krydser armen over "den yderste arm" og griber om åren tæt ude ved åreklemring og derefter, stadig under "fremstrækket" trækker åren så langt ind, at han/hun derefter kan flytte den yderste hånd så langt ud på åren, at den herefter roes med en hånd på hver side af årelæderet. Åren forbliver i åregangen/svirvlen under hele forløbet. Roningen fortsætter herefter i en lidt langsommere rytme.

### **Åren langs**

Bruges under passage af et smalt sted. Kommandoen kan også lige som kommando til roerne i den ene side, lige før anløb til en bådebro samt i tilfælde, hvor roeren "fanger en ugle" og er ved at blive væltet bagover.

I Ry Roklub bruges kommandoen også i forbindelse med skift af pladser i båden.

Kommandoen udføres ved at åren slippes med den udvendige hånd og overkroppen lænes kraftigt tilbage, medens åre-håndtaget med den indvendige hånd føres hen over hovedet.

### **Skifte plads (med åre langs):**

Med jævne mellemrum skiftes der plads i båden. Det foregår på følgende måde (i Hobro roklub)

- 1: Styrmanden siger "det vel" og "åren langs",
- 2: Når alle er klar går styrmanden gennem båden og placere sig foran roer 1
- 3: Herefter rykker roer 2 op på styrmanspladsen

4: Roer 1 rykker frem til plads 2 og tager sin åre ud for at stabilisere båden

5: Den "Gamle styrmand" sætter sig på plads 1

Alle i båden hjælper med at holde balancen i båden under denne kommando.

### **Skifte plads (Over åre):**

Ved skift i kraftig vind eller høje bølger, gøres det på følgende måde.

1: Styrmanden styrer båden op i vinden/vinkelret på bølgerne

2: Styrmanden siger "det vel", "åren langs" og "åre på ryg"

3: Når alle er klar begynder styrmanden turen igennem båden.

4: Den åre som roer 2 holder på ryggen tager styrmanden med sig, hvorefter roer 1 tager den.

5: Styrmanden tager nu den åre som roer 1 har på ryggen med sig og placerer sig bag roer 1.

6: Roer 2 flytter sig nu til styrmandspladsen.

7: Roer 1 tager sin åre med sig og sætter sig på sæde 2

8: Den "Gamle styrmand" tager sin åre med og sætter sig på sæde 1

Det er vigtigt at:

**A: Årebladet hele tiden er på vandet og man holder kontra i åren.**

**B: Der holdes fokus på skiftet og intet andet.**